

△

△

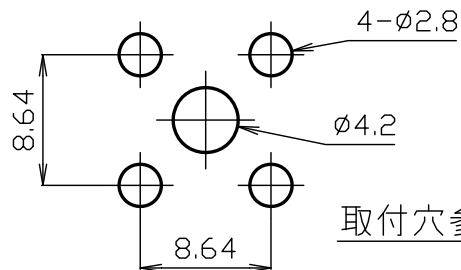

△	RoHS表記追記	2016.06.10	済	番号	変更・記事	日付	確認
△	構造変更に伴う図面全面更新・図番変更	2023.05.23	済	△	社名変更	2012.01.05	済
△	寸法「φ16.0」追加	2023.05.23	済	△	外観図面化	2016.06.10	済

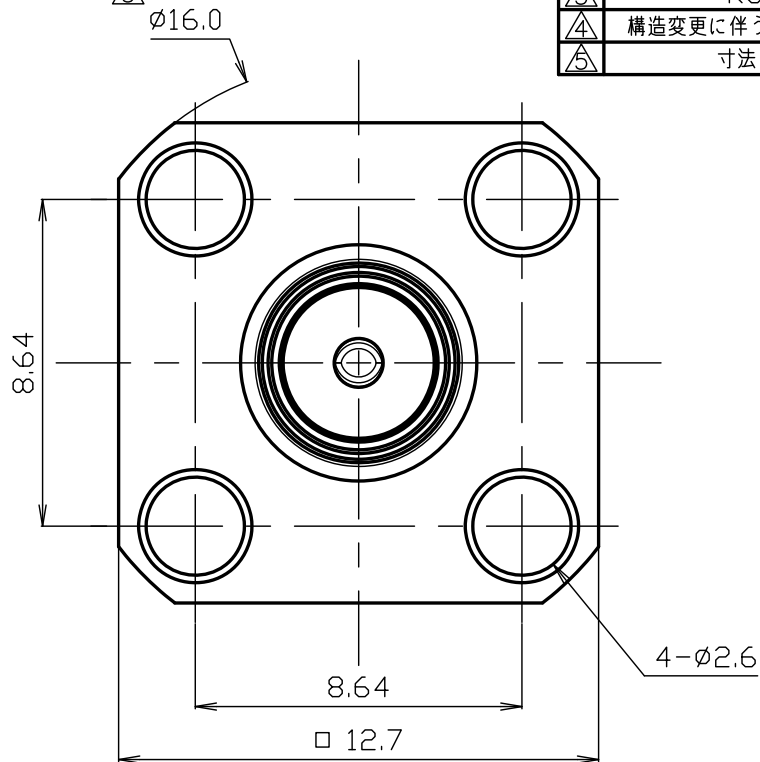
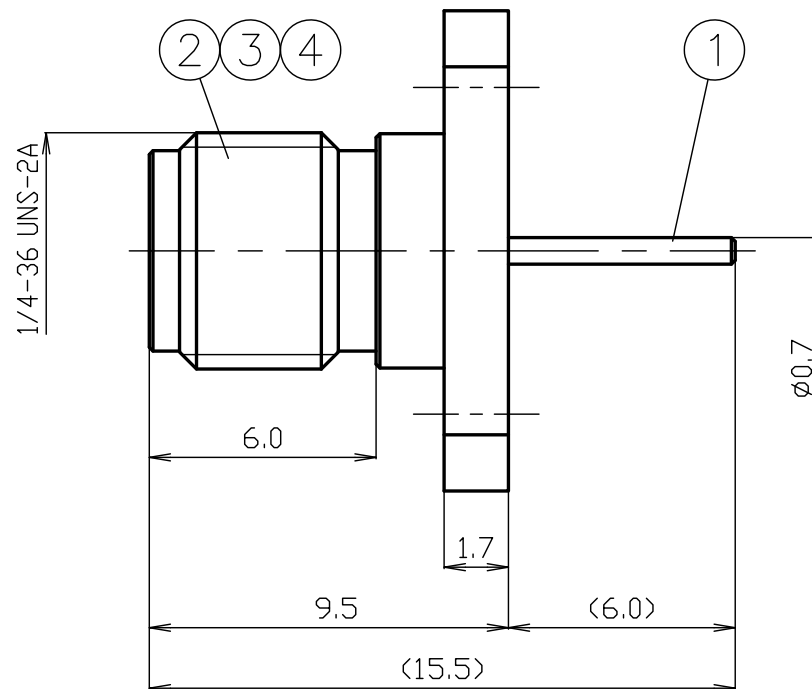

△

RoHS Compliant		Cd ≤ 75ppm
REMARKS	BRASS: Cd ≤ 75ppm PHOSPHOR BRONZE: Pb < 4wt%	

7						尺度	5/1	製図	検図	承認	確認	品名
6								渡邊	檜	山	三	SMA-R(Au)
5								'23,05,23	'23,05,23	'23,05,23	'23,05,23	
4	ブッシング	リン青銅	1	Au				直弘	澤	本	村	
3	絶縁体	テフロン	1	--		単位	mm					
2	シェル	ステンレス	1	Au		日付	2007.03.29	投影法	◎	◎	◎	
1	中心コンタクト	ベリリウム銅	1	Au								図番
番号	部品名	材質	数量	処理	備考							J-1136135



仕 様 書



品名 SMA-R(Au)
 図番 X-1136135
 定格 1 参考規格 JEITA RC-5234
 2 定格周波数 18GHz
 3 定格電圧 AC 500V
 4 公称インピーダンス 50Ω
 5 使用温度範囲 -40℃～+85℃

No. 1131091



	項目	条件	規格
1	構造形状	構造及び形状寸法	異常のないこと
2		材 質	
3		仕上げ及び表示	
4	電 気	絶縁抵抗	1000MΩ以上
5		耐電圧	AC 1000V 1分間
6	機 械 的 特 性	接触抵抗	内部導体間：3mΩ以下 外部導体間：2mΩ以下
7		電圧定在波比	DC～18GHzまで
8	機 械 的 特 性	互換性	異常なく結合すること
9		雌コンタクトの保持力	0.28N以上
10		結合部接続強度	軸方向引張力 180Nを加えたとき
11		繰り返し動作	500回
			ねじ部に異常がないこと
			異常のないこと

	変更履歴	日付
1	社名変更	2012. 01. 05
2	仕様書改訂	2014. 04. 10
3	図番変更「J-1132828」→「X-1136135」、使用温度範囲 追記	2023. 05. 23
4	参考規格 変更「IEC 60169-15 typeSMA」→「JEITA RC-5234」	2023. 05. 23
5	定格周波数「12.4GHz」→「18GHz」、定格電圧「AC335V」→「AC500V」 変更	2023. 05. 23
6	電圧定在波比 変更「0.1～8.0GHz」→「DC～12.4GHz」	2023. 05. 23
7	雌コンタクト保持力変更「φ0.900のピンゲージにて0.5N以上、異常のないこと」 ⇒「規格のピンゲージにて保持力を測定したとき、0.28N以上」	2023. 05. 23
8	結合部接続強度 変更「270N」→「180N」	2023. 05. 23

確 認	承 認	検 印	作 成
 三 23.05.23 村	 山 23.05.23 本	 檜 23.05.23 澤	 渡邊 23.05.23 直弘